

SCHEDA PRODOTTO - BENNA CONICA CORICATA COMPLETA DI TUBO IN GOMMA E APERTURA A LEVA

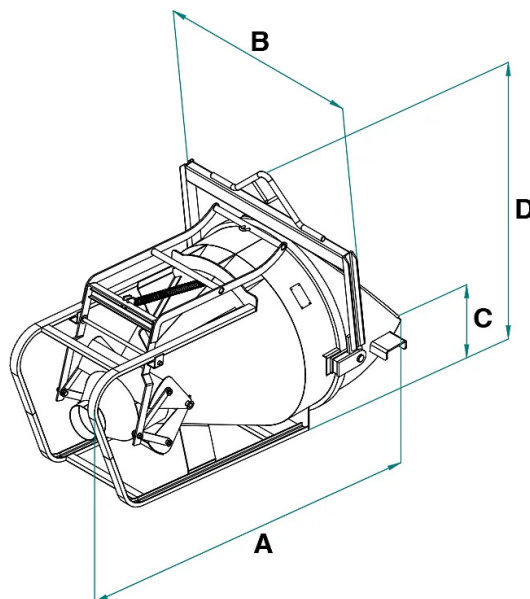

Codice	Portata (kg)	Capacità (L)	Peso (kg)	Dimensioni (mm)			
				A	B	C	D
BCF-30LT	780	300	270	1965	1270	627	1495
BCF-50LT	1300	500	280	2098	1270	643	1512
BCF-75LT	1950	750	325	2386	1530	763	1780
BCF-99LT	2600	1000	355	2570	1530	786	1806
BCF-150LT	3900	1500	695	2781	1885	975	2033
BCF-200LT	5200	2000	750	3031	1885	975	2033

SCHEDA PRODOTTO - BENNA CONICA CORICATA COMPLETA DI TUBO IN GOMMA E APERTURA A LEVA

Benne per calcestruzzo



Benna conica coricata completa di tubo in gomma e apertura a leva

Benna conica per calcestruzzo coricata a scarico centrale con tubo in gomma ed apertura a leva

Siamo qui per presentarvi il modello BCF-LT, una benna conica coricata progettata per offrire prestazioni affidabili e versatili sul vostro cantiere. Dotata di un'apertura bivalente azionata da una leva e uno scarico centrale con tubo in gomma, questa benna offre un design robusto e resistente. La presenza di una molla consente la chiusura automatica dello scarico, mentre la fune permette di gestire l'apertura della benna anche in quota. Il tubo in gomma lungo due metri, con un diametro di 200 mm, assicura un flusso controllato e preciso del calcestruzzo durante la colata. Questa caratteristica distintiva del modello di benna BCF-LT, con il suo metodo di caricamento orizzontale a terra, assicura che la benna rimanga molto bassa al bordo. Ciò facilita il riempimento con l'autobetoniera senza alcun impedimento, rendendo il processo più agevole ed efficiente nei vostri lavori in cantiere. Disponibile in una varietà di misure e capacità, il modello BCF-LT può essere personalizzato con l'apertura a volantino. Tutte le nostre benne sono costruite e testate in conformità alle rigide normative UNI EN ISO 12100, UNI EN 13854, ISO 8686, UNI EN 10027 e UNI EN 10204. Ogni prodotto è accompagnato da un'etichetta metallica, certificato di conformità e manuale di uso e manutenzione per garantire un corretto utilizzo nel tempo. Inoltre, tutti i nostri prodotti sono coperti da un anno di garanzia, in conformità con la Direttiva Europea.

Settori di applicazione

 Edilizia