

SCHEDA PRODOTTO - BENNA OTTAGONALE COMPLETA DI TUBO IN GOMMA E VOLANTINO

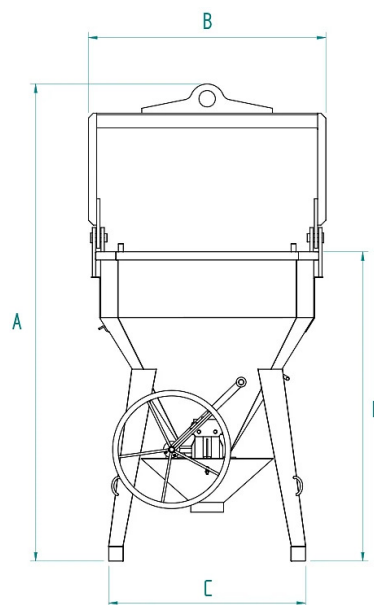

Codice	Portata (kg)	Capacità (L)	Peso (kg)	Dimensioni (mm)			
				A	B	C	D
BCE-40V	1040	400	220	2287	1128	1000	1450
BCE-50V	1300	500	230	2387	1128	1000	1505
BCE-60V	1560	600	250	2487	1128	1000	1605
BCE-80V	2080	800	315	2710	1447	1200	1615
BCE-99V	2600	1000	330	2807	1447	1200	1712
BCE-125V	3250	1250	395	2908	1447	1200	1885
BCE-150V	3900	1500	410	3048	1647	1300	1925
BCE-175V	4550	1750	425				
BCE-200V	5200	2000	520	3290	1647	1300	2135
BCE-250V	6500	2500	620	2008	1780	1780	1927
BCE-300V	7800	3000	670	2183	1780	1780	2102

SCHEDA PRODOTTO - BENNA OTTAGONALE COMPLETA DI TUBO IN GOMMA E VOLANTINO**Benne per calcestruzzo****Benna ottagonale completa di tubo in gomma e volantino****Benna per calcestruzzo ottagonale con tubo in gomma e apertura a volantino**

La benna per calcestruzzo ottagonale, con apertura a volantino e tubo in gomma modello BCE-V, è la scelta ideale per getti precisi e affidabili nei cantieri più esigenti e con utilizzi intensivi. La sua progettazione mirata alle esigenze dei cantieri più impegnativi la rende indispensabile per gettare con estrema precisione grandi quantità di calcestruzzo in casseforme, pilastri o platee, evitando potenziali problemi strutturali derivanti da errori di colata. La benna è dotata di una valvola con chiusura bivalve, azionata da una leva. La presenza di una molla consente la chiusura automatica dello scarico, mentre la fune permette di gestire e parzializzare l'apertura della valvola della benna anche in quota. Il tubo in gomma lungo due metri, con un diametro di 200 mm, assicura un flusso controllato e preciso del calcestruzzo durante il getto. Il modello BCE-V è dotato di un arco di sollevamento basculante modificabile su richiesta. Tutte le nostre benne sono costruite e testate in conformità alle rigide normative UNI EN ISO 12100, UNI EN 13854, ISO 8686, UNI EN 10027 e UNI EN 10204. Ogni prodotto è accompagnato da un'etichetta metallica, certificato di conformità e manuale di uso e manutenzione per garantire un corretto utilizzo nel tempo. Inoltre, tutti i nostri prodotti sono coperti da un anno di garanzia, in conformità con la Direttiva Europea.

Settori di applicazione Edilizia