

SCHEDA PRODOTTO - BENNA RIBALTABILE CON RUOTE

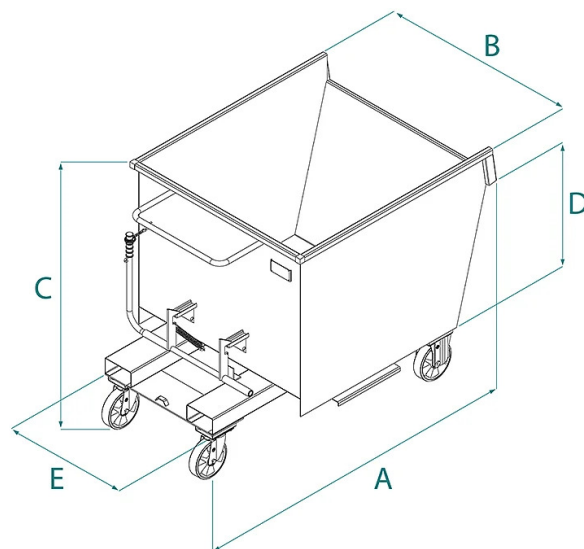

Codice	Portata (kg)	Capacità (L)	Peso (kg)	Dimensioni (mm)				
				A	B	C	D	E
BB-30	600	300	80	1345	860	982	555	585
BB-40	600	400	90	1348	860	990	749	580
BB-50	1000	500	100	1480	980	925	835	660
BB-80	1350	800	155	1515	1110	1075	975	700
BB-99	1500	1000	190	1640	1110	1195	1045	700
BB-135	1500	1350	195	1610	1345	1195	1045	800
BB-160	1500	1600	215	1610	1600	1195	1045	800
BB-200	1500	2000	255	1620	2100	1195	1148	800

SCHEDA PRODOTTO - BENNA RIBALTABILE CON RUOTE**Logistica industriale****Benna ribaltabile con ruote****Benna ribaltabile con ruote con predisposizione per carrello elevatore**

Il modello BB rappresenta la soluzione ottimale per una raccolta, un trasporto e uno scarico agevoli e sicuri di rifiuti industriali, trucioli, sfridi e rottami in prossimità delle zone di lavoro. La benna è dotata di un meccanismo di antiribaltamento e scivolamento con catena di sicurezza, di un sistema di inforcamento rapido e sicuro e di un meccanismo di scarico automatico azionabile direttamente dall'operatore seduto sul muletto. Le ruote in poliuretano ad alta capacità di carico consentono ai contenitori di essere spostati anche manualmente su superfici piane in modo silenzioso. Come dotazione standard, tutte le benne BB dispongono di un tappo sul fondo per l'eventuale fuoriuscita dei liquidi. Su richiesta, possono essere fornite con una vasca di decantazione a tenuta stagna.

Tutte le nostre benne sono costruite e testate in conformità alle norme UNI EN ISO 12100, UNI EN 13854, ISO 8686, UNI EN 10027 e UNI EN 10204, e vengono fornite con l'apposita etichetta metallica, un certificato di conformità e un manuale di uso e manutenzione. Oltre a ciò, tutti i nostri prodotti sono coperti da un anno di garanzia in conformità alla Direttiva Europea.

Settori di applicazione **Industria**